

Teknisk dokumentasjon

Teknisk dokumentasjon i henhold til batteriforskriften 2023/1542, artikkel 17, vedlegg VIII, del A, modul A - "Intern produksjonskontroll", punkt 2:

1. GENERELL BESKRIVELSE OG TILTENKT BRUK

Litium-ion oppladbart batteri, bestående av litiumjernfosfat (LiFePO₄) som katode og karbon (grafitt) som anode, med litiumsalter (som LiPF₆) i en organisk løsning som elektrolytt. Batteriet er utstyrt med overlading BMS for å beskytte batteriet mot overlading. Den er designet for å levere den tiltenkte elektriske kraften i motorkjøretøyer for SLI-funksjoner (start, strøm eller tenning) og kan brukes til hjelpe- eller reserveformål i kjøretøy, andre transportmidler eller maskiner.

Spenning/kjemi/applikasjon : 12V Li-Ion Marine & Fritid

2. KONSEPTUELL DESIGN, PRODUKSJONSTEGNINGER OG SKJEMAER FOR KOMPONENTER

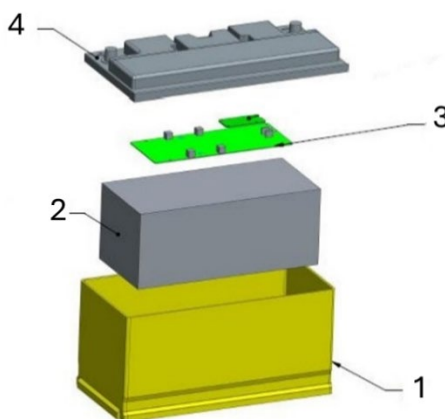

1. Batterikasse
2. Cellepakke
3. BMS
4. Batterilokk

3. BESKRIVELSER OG FORKLARINGER

Ingen ytterligere dokumentasjon er nødvendig for å forstå tegninger og skjemaer. For detaljer om bruk av batteriet, se sikkerhetsinstruksjonene og brukerhåndboken.

4. MERKEPRØVE (iht. artikkel 13)

I en overgangsperiode (se artikkel 95 i batteriforordningen) gjelder krav fra begge - direktivet og forordningen - parallelt.

Miljømerkingskravene – søppelkassen med kryss over, resirkuleringsløyfen og symbolet for å angi tungmetallinnholdet – og begrensningen på kvikksølv, kadmium var overført fra direktivet til forordningen.

Kravene til merking er avledet av

- artikkel 4, artikkel 21 og vedlegg 2 til EUs batteridirektiv 2006/66 og
- Artikkel 6, artikkel 13 og vedlegg 6 i EUs batteriforordning 2023/1542

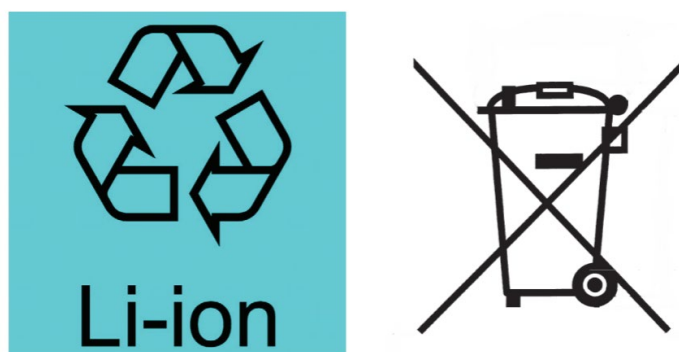

Figur 2 – Eksempel på merking med symbol for separat innsamling i henhold til vedlegg VI del B

5. Liste over harmoniserte standarder og felles spesifikasjoner og andre relevante tekniske spesifikasjoner som brukes til måle- eller beregningsformål

Ingen harmoniserte standarder er tilgjengelige. Artikkel 6 (begrensning av stoffer) og artikkel 13 (merking og merking av batterier) samsvarskrav krever ikke spesifikke målinger eller beregninger.

6. Beskrivelse av løsningene som er valgt for å oppfylle gjeldende krav

- Begrensninger for stoffer i henhold til **artikkel 6 og vedlegg I**
 - Grenser for kvikksølv- og kadmiuminnhold sikres av leverandørsertifiseringer
 - For samsvar med Mercury²- og Cadmium³-innholdsbegrensninger, for batterileverandører, er referansekrav angitt i leverandørens PPAP og samsvarssertifikater
- ² Kvikksølvinnholdsgrensen i ppm er 5
- ³ Grensen for kadmiuminnhold i ppm er 20

7. Resultater av designberegninger som er gjort og undersøkelser som er utført, og de tekniske eller dokumentariske bevisene som er brukt

Artikkel 6 (begrensning av stoffer) og artikkel 13 (merking og merking av batterier) samsvarskrav krever ikke spesifikke designberegninger.

Undersøkelser av begrensede stoffer i henhold til artikkel 6 håndteres av inspeksjoner av innkommende varer og leverandørers sertifiseringer

8. Test rapporter

- Samsvar med artikkel 6: Grenser for kvikksølv- og kadmiuminnhold sikres av leverandørsertifiseringer
- Artikkel 13-samsvar: ingen testing er nødvendig for å sikre samsvar med kravene i henhold til artikkel 13 (merking og merking av batterier)

NOTATER:

1. EXIDE Technologies beslutningsprosesser, innovasjon, utvikling, industrialisering og produktkvalitet styres i henhold til risikostyringsprinsipper og prosedyrer i samsvar med EXIDEs sertifiserte samsvar med ISO 9001 (klausul 6.1) og IATF 16949 (klausul 6.2.1.1).
2. Batterier som er markedsført eller tatt i bruk av EXIDE, forutsatt riktig produkthåndtering og bruk som tiltenkt/spesifisert, utgjør ingen risiko for menneskers helse, sikkerheten til personer, eiendommer eller miljø